





La instalación de la puerta automática debe confiarse a un distribuidor autorizado o a instaladores profesionales pues puede ser peligroso. Este manual debe conservarse para el seguimiento del mantenimiento.

CONTENIDO

1. Precauciones de Seguridad
2. Componentes del mecanismo
3. Vista Seccionadas del riel y cubierta
4. Proceso de Instalación
5. Características del producto y especificaciones técnicas
6. Lista de Componentes
7. Corte del riel e instalación
8. Instalación del Motor, Controlador y polea de ajuste
9. Instalación de los topes
10. Instalación de los carros
11. Instalación y ajuste de las hojas
12. Instalación de la correa para hoja simple
13. Instalación de la correa para doble hoja
14. Tabla de longitudes de correa
15. Ajuste de polea de tensión
16. Instalación de la guía de hoja
17. Instalación de cerradura electronica
18. Instalación de sensor
19. Conexión del motor ,controlador e interruptor de energia
20. Detalles de los terminales del controlador
21. Conexión del sensor
22. Conexión de control de acceso
23. Conexión de control de acceso
24. Interconexionado
25. Conexión de fotocélula
26. Conexión de UPS
27. Conexión de cerradura electronica
28. Conexión de control remoto control
29. Problemas frecuentes

1. RECAUCIONES DE SEGURIDAD

Los contenidos y las categorías que un usuario debe cumplir se presentan y describen a continuación:

-  **ADVERTENCIA** La mala operación puede causar lesiones incluso la muerte al operador.
-  **PRECAUCIÓN** El mal funcionamiento puede causar lesiones o pérdidas físicas al operador.
-  Indica contenidos prohibidos.
-  Indica contenidos obligatorios.

⚠ ADVERTENCIA

- ❗ La instalación y el ajuste deben realizarse de acuerdo con el Manual de instalación. El descuido en la instalación y el ajuste provocará accidentes tales como incendios, descargas eléctricas o caídas de las puertas.
- ❗ Durante la instalación, nunca permita que los peatones pasen por la puerta automática o se aproximen al lugar de trabajo. Debido a que cualquier herramienta o pieza que se caiga durante la instalación causará lesiones a los peatones.
- ⊘ Nunca remodele las piezas, de lo contrario se producirán incendios, descargas eléctricas o caídas de las puertas.
- ⊘ Nunca use la energía más allá del voltaje o la frecuencia estipulados, de lo contrario se producirán descargas eléctricas o incendios.
- ❗ El sensor debe ser seteado y ajustarse para asegurar que el área de apertura de la puerta caiga completamente en el rango de detección del sensor sin ningún área ciega. Si el rango de detección es demasiado pequeño o tiene un área ciega, la puerta chocará o apretará a los peatones, lo que provocará lesiones.
- ❗ Coloque una fotocélula para asegurar el rango de detección del área transitable de la hoja, de lo contrario los peatones podrían ser golpeados o apretados por la hoja, causando lesiones.

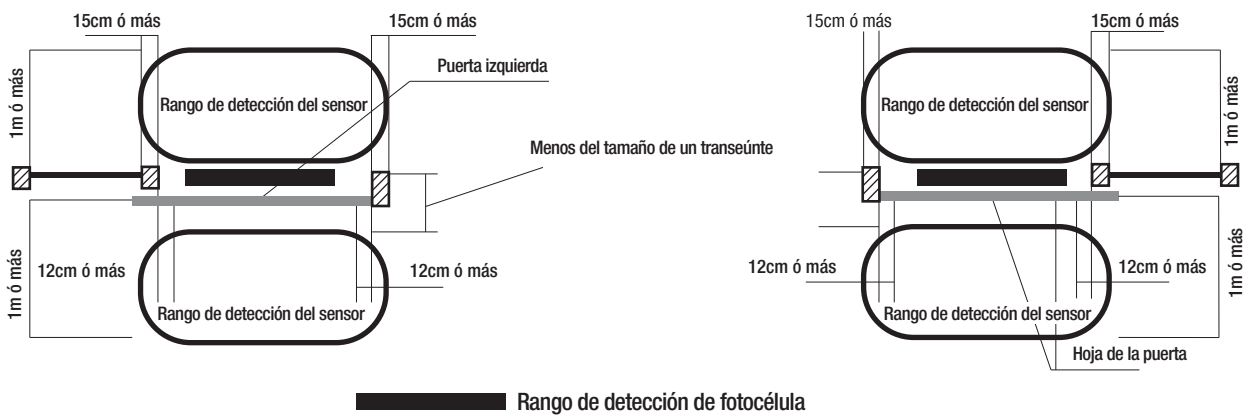

⚠ PRECAUCIÓN

- ⊘ Nunca use la puerta en un lugar sujeto a la alta humedad, vibración o gases corrosivos, de lo contrario podría causar accidentes tales como incendios, descargas eléctricas o caída de las hojas.
- ⊘ Asegúrese de que esté disponible un espacio de más de 30 mm cuando se abra la puerta; de lo contrario, la hoja de la puerta podría apriar los dedos causando lesiones.
- ⊘ Nunca corte el suministro eléctrico cuando la puerta esté en funcionamiento, de lo contrario podría causar lesiones a los peatones.
- ❗ Por favor use stickers de advertencia en las puertas. Caso contrario, causará lesiones al transeúnte que haya perdido de vista la hoja.
- ⊘ Nunca instale un dispositivo eléctrico con una capacidad de > DC24V 300mA en el controlador, de lo contrario provocará un incendio.

OTRAS PRECAUCIONES

- Nunca use hojas en las puertas que excedan el peso especificado, de lo contrario causará fallas.
- Para selección de baterías.
 - Uselas después de cargar durante 24 horas
 - La vida útil de las baterías es de 2-3 años a una temperatura ambiente de 0 ° C-40 ° C. La temperatura excesiva acortará la vida útil de las baterías.
 - Si después de cargar 24 horas la batería sigue sin funcionar, esto indica que la vida útil ha caducado. Reemplácela inmediatamente.
 - Verifique las baterías cada 6 meses.
- Para elección de cerradura electrónica.
 - Nunca lo utilice en lugares con una temperatura ambiente fuera del rango de 0 ° C a 40 ° C, de lo contrario, podría causar un mal funcionamiento.
- Utilice nuestra marca de cerradura electrónica y soportes especiales de instalación. Si no usa nuestra cerradura, asegúrese de la calidad de la cerradura, caso contrario podrá provocar daños.

2. COMPONENTES DEL MECANISMO

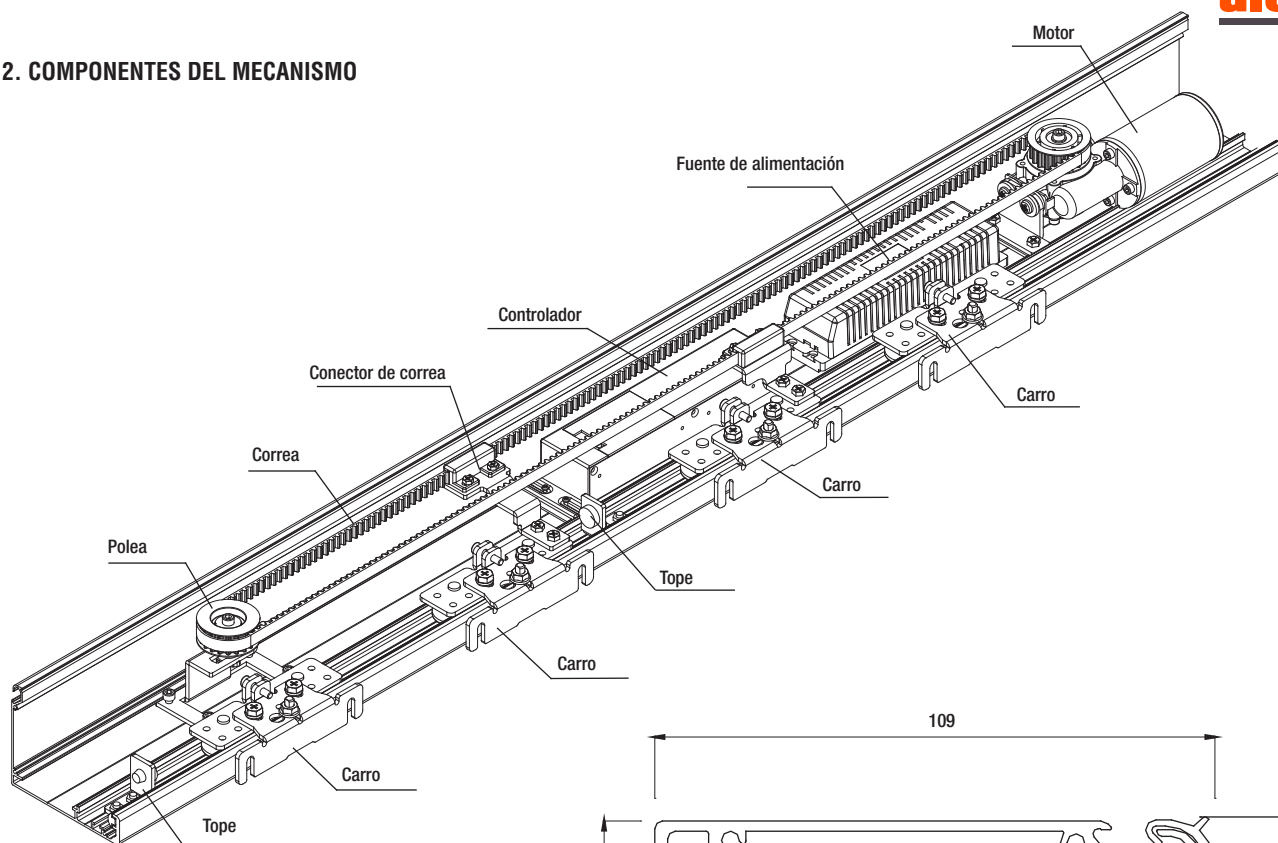

3. VISTA SECCIONADA DEL RIEL Y CUBIERTA

Precaución: Esta vista no está en una escala de 1: 1.

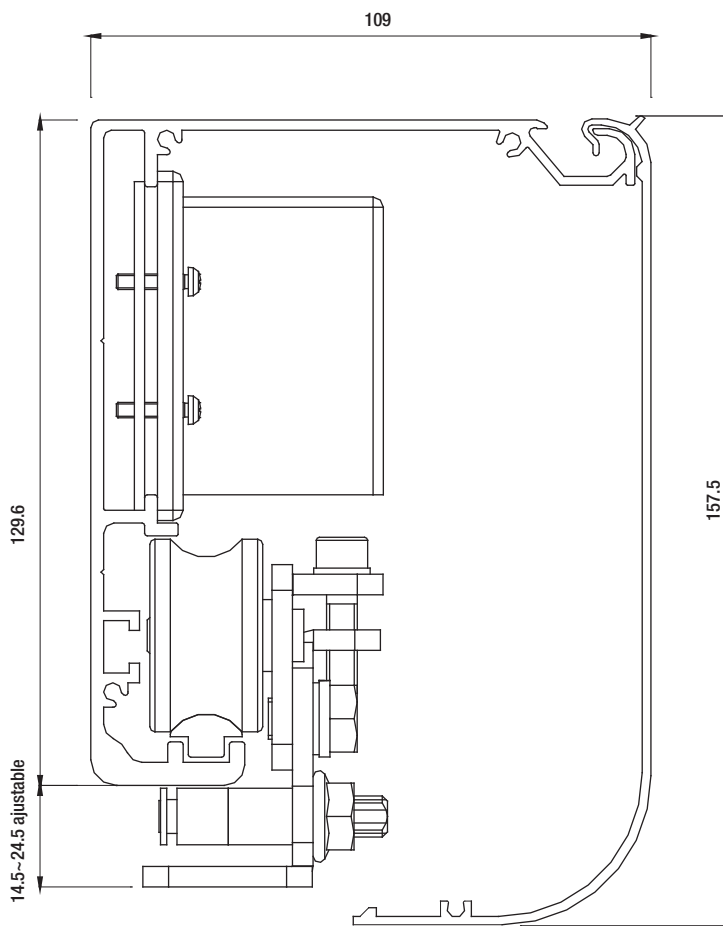

4. PROCESO DE INSTALACIÓN





- Preparación ✓
- Trabajos de cimentación ✓
- Instalación del marco principal ✓
- Cableado de la alimentación ✓
- Instalación de la puerta automática
- Montaje e instalación del frente (bastidor) ✓
- Instalación de los componentes del mecanismo ✓
- Colgado de las hojas de la puerta ✓
- Conexión del cableado eléctrico ✓
- Inspección después de la instalación ✓
- Ajuste de la operación ✓
- Inspección después del ajuste de la operación ✓
- Descripción de la operación al usuario ✓

5. CARACTERÍSTICAS DEL PRODUCTO Y ESPECIFICACIONES TÉCNICAS

- Mecanismos de precisión con Micro controlador inteligente.
- Sistema de autoaprendizaje.
- Diseño de carros y correa de goma, con bajo nivel de ruido, apertura y cierre suave.
- Motor de CC sin escobillas, de larga vida útil y alta potencia.
- Receptor incorporado que trabaja con código de aprendizaje remoto.
- Diseño especial de riel y carros para un trabajo seguro.
- Terminales varios, permiten incorporar controles de acceso, célula fotoeléctrica, UPS, interconexión de puertas, interruptor de funciones, etc

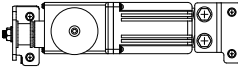
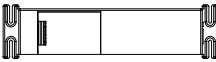
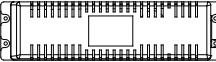
Especificación	GIULIA	
Tipo puerta	Hoja simple	Hoja doble
Peso de la hoja de la puerta	MAX 130KGS	MAX 2x120KGS
Ancho de la hoja de la puerta	400-2000mm	400-1500mm
Voltaje	AC 90V -240V 50-60Hz	
Velocidad de apertura	15-50cm / s (ajustable)	
Velocidad de cierre	15-50cm / s (ajustable)	
Tiempo de espera	0-20s (ajustable)	
Fuerza de apertura manual	<40N	<50N
Motor	DC24V 55W 2300RPM	
Temperatura de funcionamiento	-10 ° C ~ + 70 ° C	

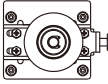
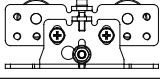
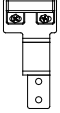
6. LISTA DE COMPONENTES

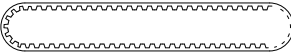
Descripción	Diagrama esquemático	Cantidad	
		De una hoja	Hojas dobles
Motor		1	1
Controlador		1	1
Fuente de alimentación		1	1
Switch		1	1
Polea		1	1
Carro		2	4
Conector de correa (r A)		0	1
Conector de correa (r B)		1	1
Tope		2 (izq. / der.)	2 (izq. / der.)
Correa dentada		1	1
Cierres		1 conjunto	1 conjunto
Manual de instalación		1 conjunto	1 conjunto

7. CORTE DEL RIEL E INSTALACIÓN

Corte

Longitud estándar del riel: 4200mm.

Riel de sobre medida puede personalizarse. $L = W - 10 \text{ mm}$

8. INSTALACION DEL MOTOR, CONTROLADOR Y POLEA DE AJUSTE

El riel se instala a una altura de $DH + 30 \text{ mm}$ desde el suelo (tomado desde la parte inferior del riel).

- (1) Taladrar orificios en el riel de aluminio.
- (2) Fije un extremo del riel de aluminio, verifique el nivelado, luego fije el otro extremo del riel.
- (3) Instale el riel con tornillos en la estructura de acero o pared en forma temporal.
- (4) Fije un extremo del riel de aluminio, verifique el nivelado, luego fije el otro extremo del riel.
- (5) Fije firmemente el riel de aluminio a la estructura de acero.

Precaución

- (1) El riel debe estar nivelado.
- (2) La altura de la hoja de la puerta móvil es DH
- (3) La altura libre sobre el riel debe ser superior a 50 mm

Instalación del motor

1. El cable conductor con un conector se coloca antes del motor.

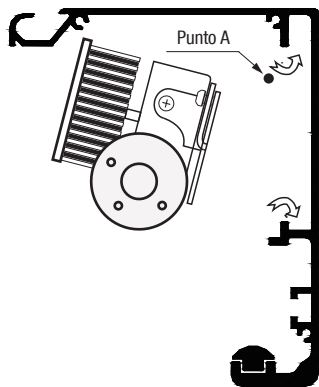

2. La pieza de montaje se inserta en primero en la ranura superior del riel.
3. Luego se inserta en la ranura inferior.
4. El motor debe moverse hacia el extremo derecho del riel.
5. Apriete los pernos de montaje.
6. El cable conductor se pasa a través de la parte superior del motor como indica A y se desliza hacia el lado izquierdo. Asegúrese de que el cable conductor nunca sea arrastrado.

Precaución: la operación incorrecta en el paso 2, 3 y 5 provocara fallas

Instalación de controlador

1. El controlador debe insertarse firmemente en la ranura superior.
2. Luego se inserta firmemente en la ranura inferior.
3. El motor y el cable flexible de los terminales deben ser desplazados a la posición de conexión.
4. Los tornillos de montaje deben ajustarse.

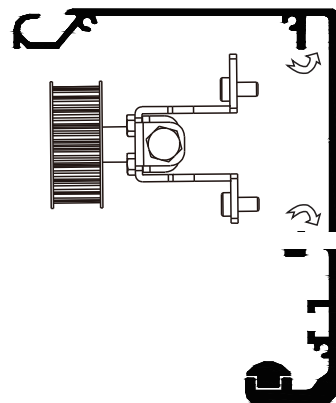

Instalación de polea

1. La parte de montaje de la polea debe firmemente insertarse en la ranura superior del riel.
 2. luego se inserta firmemente en la ranura inferior.
 3. La polea se fija temporalmente con un perno de fijación para que se pueda mover ligeramente.
- Precaución: la operación incorrecta en los pasos 1 y 2 provocará fallas.

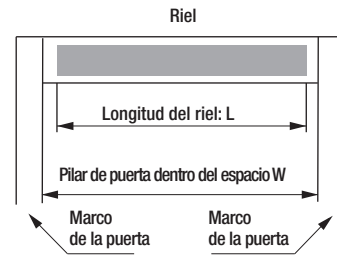

1 Puerta con marco

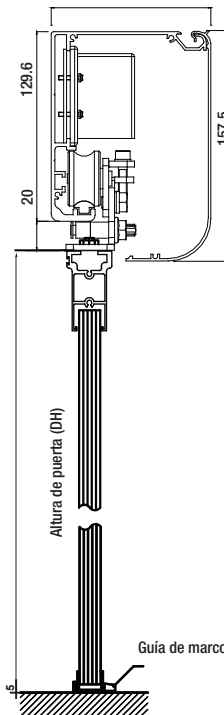

2 Puerta sin marco

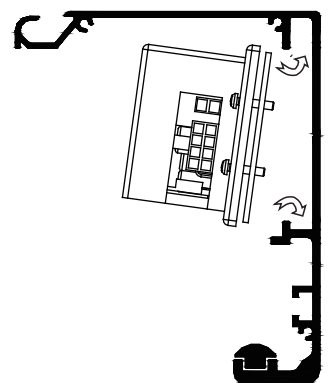
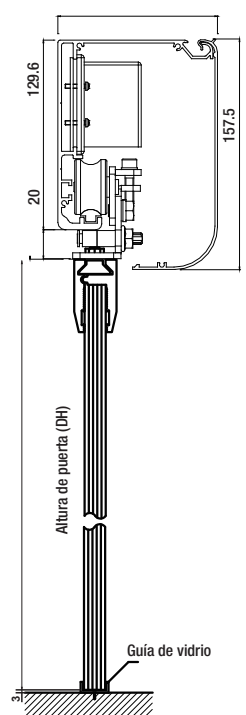

9. INSTALACION DE LOS TOPES

1. Afloje el tornillo de montaje del tope.
2. Ponga el tope dentro del riel
3. Encuentre la posición de abierto y cerrado, y confirme la posición de los topes
4. Los tornillos de montaje se aprietan firmemente con una llave.

10. INSTALACION DE LOS CARROS

1. Afloje la tuerca A del carro, saque el dispositivo anti-caída del carro.
2. Utilice el perno del carro (M8 * 20), fije la hoja de la puerta en la posición adecuada (Fig. A).
3. Coloque la hoja de la puerta en el riel (Fig. B).
4. Afloje el tornillo B del carro, moviendo la hoja de la puerta para asegurar un funcionamiento suave, luego apriete el tornillo B.
5. Vuelva a colocar el dispositivo anti-caída en el carro y apriételo.
6. Mientras cuelga la hoja de la puerta al riel, instale el dispositivo anti-caída antes de ajustar la altura de la hoja de la puerta.

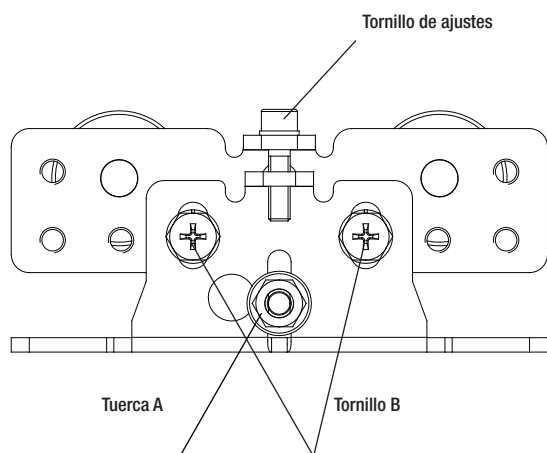
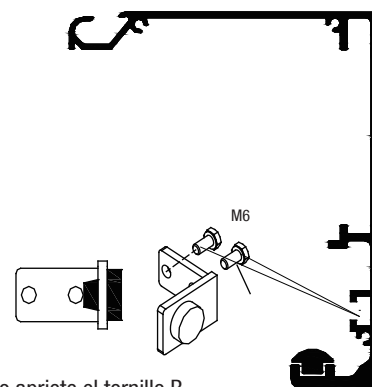

Fig. A

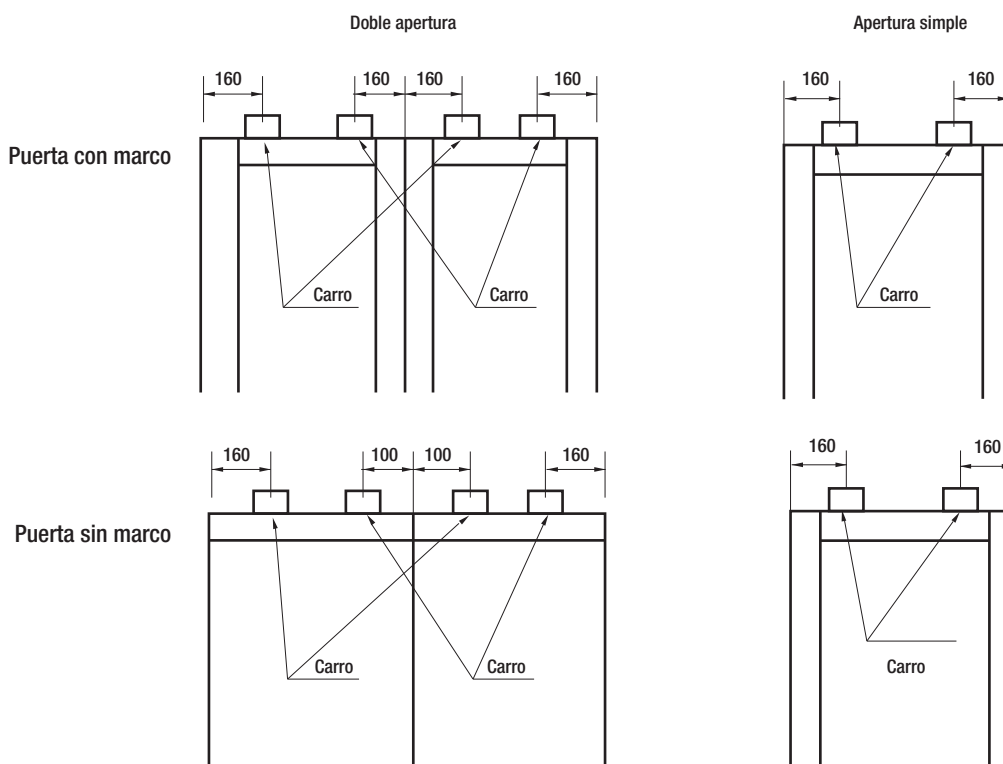
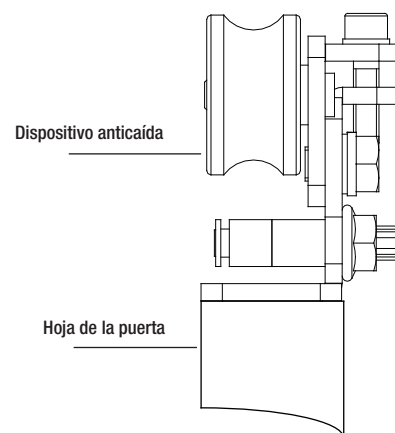

Fig. B

Precaución: en la instalación, el centro de la polea del carro debe estar completamente paralelo a la hoja de la puerta. Caso contrario, la vida útil de la polea se acortará.

11. INSTALACIÓN Y AJUSTE DE LAS HOJAS.

Apertura Doble

Como se muestra en la figura de la derecha, apoye la hoja de la puerta en el riel, luego haga que la hoja de la puerta esté derecha.

1. Afloje el tornillo de fijación del carro.
2. Ajuste la altura con el tornillo de ajuste Girar en sentido horario, la puerta ascenderá. Gire anti horario, la puerta descenderá.
3. Apretar la tuerca que fija al carro.
4. Mueva lentamente la hoja, apriete el tornillo después de confirmar que la rueda del carro trabaja bien.
5. Confirmar la resistencia durante la operación.

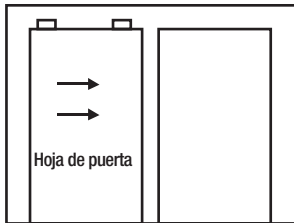
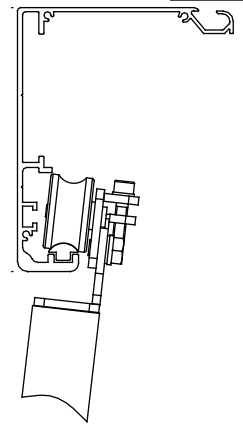

Apertura simple

Como se muestra en la figura de la izquierda, deslice la hoja de la puerta desde el extremo del riel cuando instale una sola hoja.

Afloje el tornillo del carro, mueva la hoja de la puerta, asegúrese de que la rueda del carro esté en el riel, luego apriete el tornillo de fijación.

Si la hoja de la puerta es difícil de mover, los siguientes puntos deben revisarse para resolver el problema.

- (1) El soporte esta montado verticalmente en la hoja
- (2) Existe alguna fricción entre el carro y el riel
- (3) Existe alguna fricción entre la hoja de la puerta y el marco (asegúrese de apretar el tornillo)

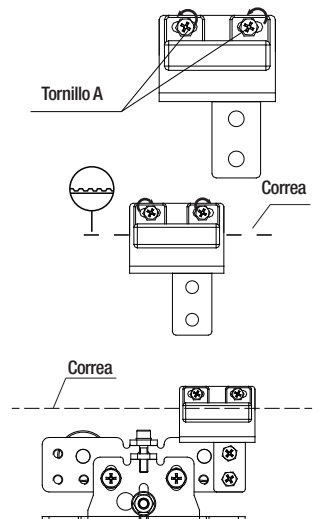
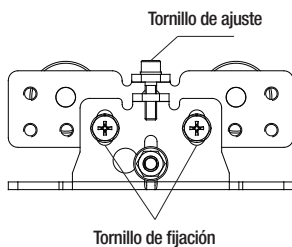

12. INSTALACION DE LA CORREA PARA HOJA SIMPLE

1. Retire el perno y quite la parte de sujeción de la correa del parte del conector de la correa.
 2. Corte la correa de acuerdo con la tabla de corte de la correa.
- Precaución: corte la correa por el centro de la parte mas angosta
3. Ambos extremos de la correa se colocan en la parte de sujeción, desde el centro de la parte de sujeción.
- Precaución: Nunca deje torcida la correa en la instalación.
4. Fije la parte de sujeción a la parte del conector de la correa.
- Precaución: la dirección del cierre de la correa.
5. Fije la parte del conector de la correa al carro.
- Precaución: apriete los pernos firmemente.

Posición de instalación del sujetador de la correa (para puerta de una hoja)

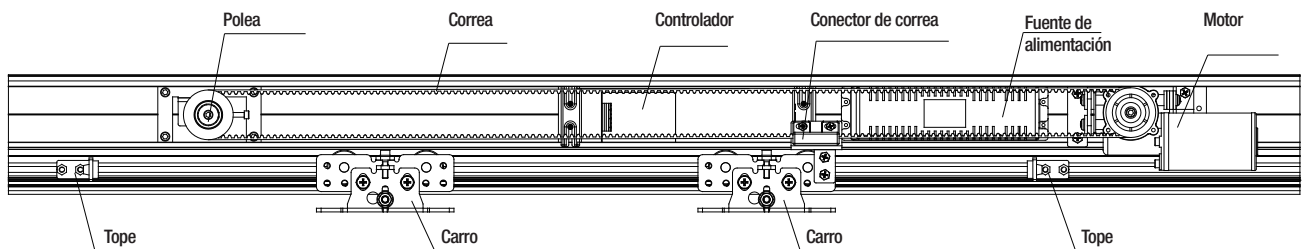

Instalación de correa en puerta de doble hoja

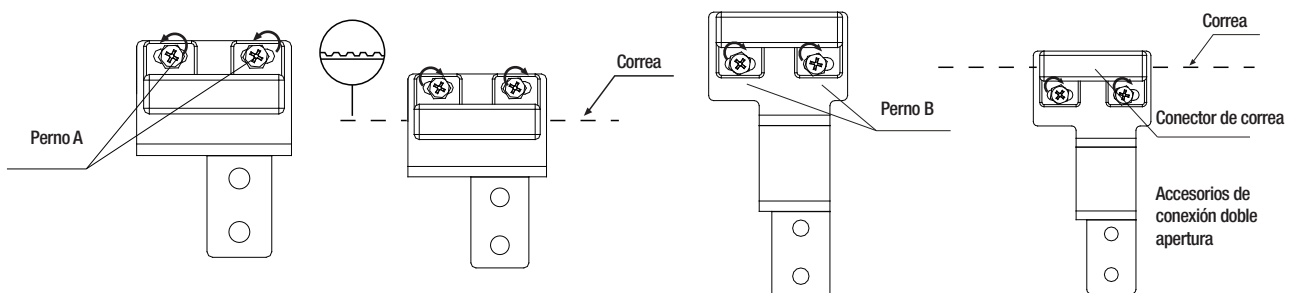

1. Retire el perno y retire la parte de sujeción de la correa de la parte del conector de la correa.
2. Corte la correa de acuerdo con la tabla de corte de correa . Precaución: corte la correa por el centro de la parte mas angosta.
3. Ambos extremos de la correa se colocan en la parte de sujeción, desde el centro de la parte de sujeción.
Precaución: Nunca deje torcida la correa en la instalación. .
4. Fije la parte de sujeción a la parte del conector de la correa. Precaución: tenga presente la dirección del cierre de la correa.
5. Monte la correa en la rueda conductora del motor, luego el otro lado en la polea de tensión.
6. Fije la parte del conector de la correa al carro. Precaución: apriete los pernos firmemente.
7. Ajuste la tensión de la correa, refiérase a ajuste.
8. Mantener las dos hojas cerrándose.
9. Retire el perno B del sujetador de la correa y sáquelo de la parte de sujeción de la correa.
10. Instale el sujetador de la correa en la correa y luego apriételo.
11. Fije el cierre de la correa con los pernos.
12. Apriete el perno B después de ajustar la posición de la puerta.

Aviso: Ajuste los tornillos

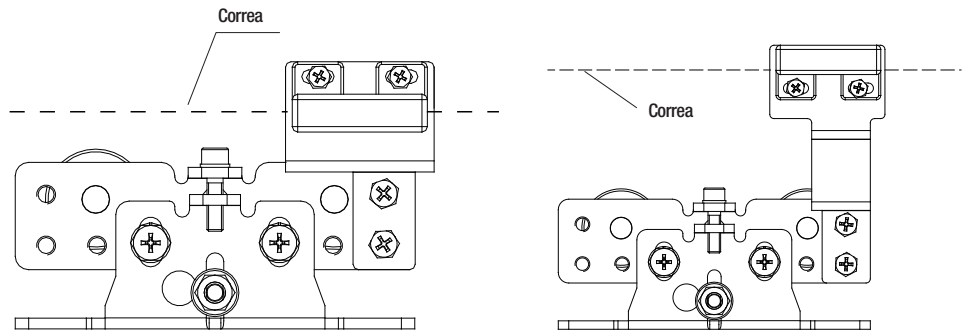

13. INSTALACION DE LA CORREA PARA DOBLE HOJA

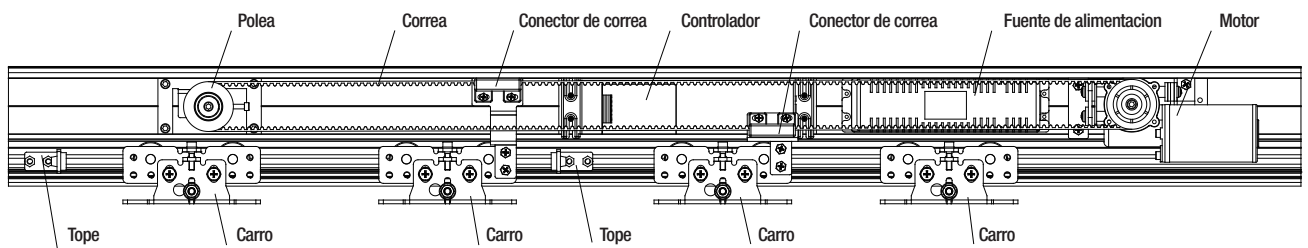

14. TABLA DE LONGITUDES DE CORREA

Tabla de referencia para la longitud mínima de la correa

Ancho de la puerta	Longitud de la correa
650	4100-4200
700	4400-4500
750	4700-4800
800	5000-5100
850	5300-5400
900	5600-5700
950	5900-6000
1000	6200-6300
1050	6640

15. AJUSTE DE POLEA DE TESIÓN

1. Tire de la correa desde la polea tensora hacia otro lado, haga que la correa se ponga tensa, apriete los 4 tornillos de fijación.
2. Afloje el tornillo de fijación (un giro es suficiente).
3. Gire el perno de ajuste de tensión en sentido horario para que la placa de tensión se mueva hacia la izquierda y la tensión de la correa aumente gradualmente, ajuste la tensión de la correa para que quede e forma adecuada.

Después de usar el automatismo por un tiempo, la correa se estirará ligeramente y entonces la tensión de la correa deberá reajustarse repitiendo los pasos 1-3.

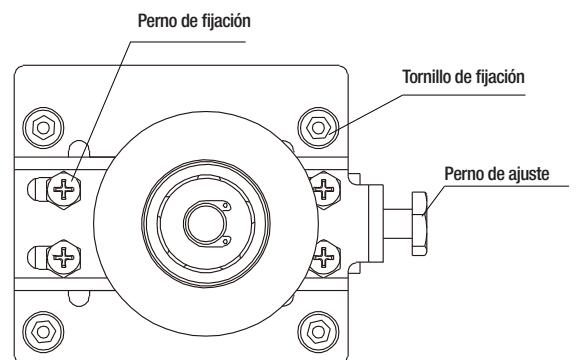

16. INSTALACION DE LA GUIA DE HOJA

Dos tipos de guías

La guía de la puerta debe instalarse en la misma línea de la hoja móvil, del eje y de la línea central de la hoja de la puerta.

La distancia del centro de la guía de dos puertas debe ser inferior al ancho de dos hojas.

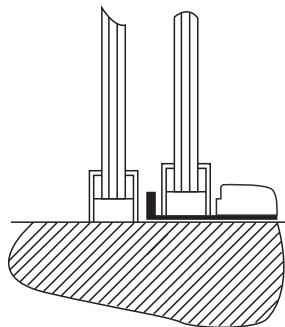

Adecuado para puerta con marco (guía de puerta ajustable)

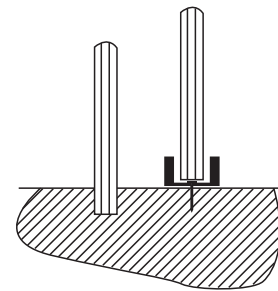

Adecuado para puerta sin marco (guía de puerta U)

17. INSTALACION DE CERRADURA ELECTRONICA

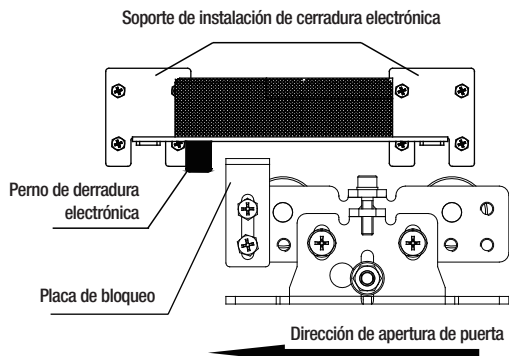

1. Conecte la cerradura electrónica con el soporte de instalación E-lock.
2. Introduzca el soporte de instalación de E-lock
3. Conecte el soporte magético con el carro.
4. Ajuste la posición de la cerradura electrónica para que la distancia entre la cerradura electrónica y el soporte del imán sea de 5 mm como máximo, luego ajuste.

Precaución: la posición del carro es la posición cuando la puerta está cerrada.

18. INSTALACIÓN DE SENSOR

El sensor debe instalarse en el centro de la hoja de la puerta.

La altura máxima de instalación del sensor es de 3 m.

Precaución: por favor use nuestro sensor.

Si no, elija un sensor de buena calidad.

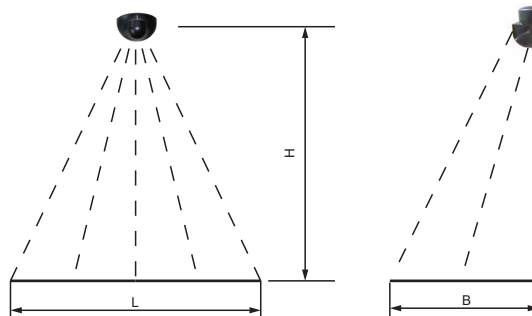

19. CONEXION DEL MOTOR ,CONTROLADOR E INTERRUPTOR DE ENERGIA

Precaución: todas las conexiones deben finalizarse en el estado de apagado

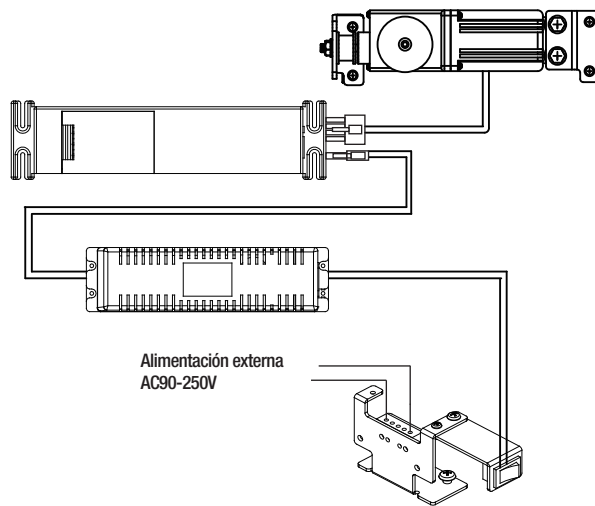

Detalles del terminal del controlador

- | | | |
|----------------------------|--------------------|---|
| 1. + 24V | 14. + 12V | 27. Apertura parcial |
| 2. GND | 15. GND | 28. Bloqueo completo |
| 3. COM | 16. Sensor interno | 29. Alarma de incendio |
| 4. Sensor exterior | 17. Sensor interno | 30. Distancia de desaceleración al cerrar |
| 5. Cerradura electrónica + | 18. GND | 31. Distancia de desaceleración al abrir |
| 6. Cerradura electrónica - | 19. + 24V | 32. Velocidad de cierre |
| 7. BAT- | 20. + 24V | 23. Velocidad de apertura |
| 8. BAT+ | 21. GND | 34. Velocidad de desaceleración (apertura y cierre) |
| 9. Interlock | 22. COM | 35. Tiempo de espera (0 ~ 20S) |
| 10. + 24V | 23. Fotocélula | |
| 11. GND | 24. + 24V | |
| 12. COM | 25. GND | |
| 13. Sensor interno | 26. Solo salida | |

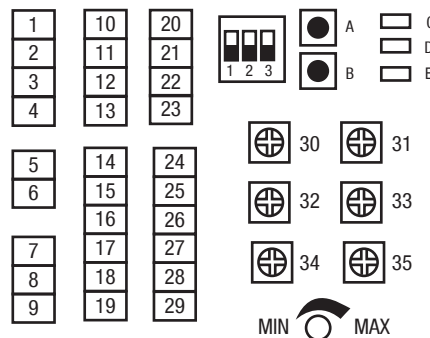

Interruptor Dip Switch

1. I-D: Abajo-izquierda. Arriba-derecha
2. Interruptor de bloqueo: Abajo - Bloqueo por señal. Arriba- Bloquea cada vez automáticamente.
3. Abajo - función alternada. Arriba - funcionamiento normal (1)

Botón de presión

- A: Botón de aprendizaje remoto, presione por 3 segundos para agregar el control remoto (consulte capítulo dedicado).
 B: PRUEBA: Presione, luego abre y cierra una vez.

Luz LED:

- C: Indicador de estado de trabajo.
 D: Indicador de configuración remota.
 E: Indicador de alimentación.

Retorno de información

- Modo ajuste de distancia de desplazamiento: 1 segundo encendido, 1 segundo apagado.
 Modo normal: 3 segundos encendido -3 segundos apagado.
 Sobrecorriente: parpadea una vez rápidamente en 5 segundos.
 Error de señal del sensor hall del motor: parpadea dos veces Continuamente en 5 segundos.
 La cerradura bloquea la puerta: parpadea tres veces Continuamente en 5 segundos.

20. DETALLE DE LOS TERMINALES DEL CONTROLADOR

Interruptor de perilla:

- 30: Ajuste de la distancia de desaceleración cerrando, Girando en sentido antihorario se reducirá mientras que en el sentido horario aumentará la distancia de desaceleración cerrando.
 31: Ajuste de la distancia del desaceleración abriendo, Girando en sentido antihorario se reducirá mientras que en el sentido horario aumentará la distancia de desaceleración abriendo.
 32: Ajuste de la velocidad de cierre, Girando en sentido antihorario se reducirá mientras que en el sentido horario aumentará la velocidad.
 33: Ajuste de la velocidad de apertura, Girando en sentido antihorario se reducirá mientras que en el sentido horario aumentará la velocidad.
 34: Ajuste de la velocidad de desaceleración, Girando en sentido antihorario se reducirá mientras que en el sentido horario aumentará la velocidad de desaceleración.
 35: Ajuste del tiempo de espera, Girando en sentido antihorario se reducirá mientras que en el sentido horario aumentará el tiempo de espera.
 Observación: (1) Operación alternada significa apertura activa y cierre activo Operación normal significa apertura activa y cierre automático.

Ajuste de distancia de recorrido:

Apague y reinicie el sistema, la puerta se cerrará lentamente, el indicador del controlador se encenderá 1 segundo y se apagará 1 segundo. Cuando el controlador recibe la señal de apertura, la puerta se abrirá y cerrará una vez para configurar la distancia de recorrido.

Colisión (Cerrar)

Cuando la puerta encuentra un obstáculo, se abrirá y cerrará 3 veces, luego la puerta se detendrá en la posición del obstáculo, retire el obstáculo, después de que el controlador reciba la señal de apertura, la puerta se abrirá y cerrará una vez, y retomará su funcionamiento normal.

21. CONEXIÓN DEL SENSOR

Precaución: todas las conexiones deben realizarse con la alimentación apagada.

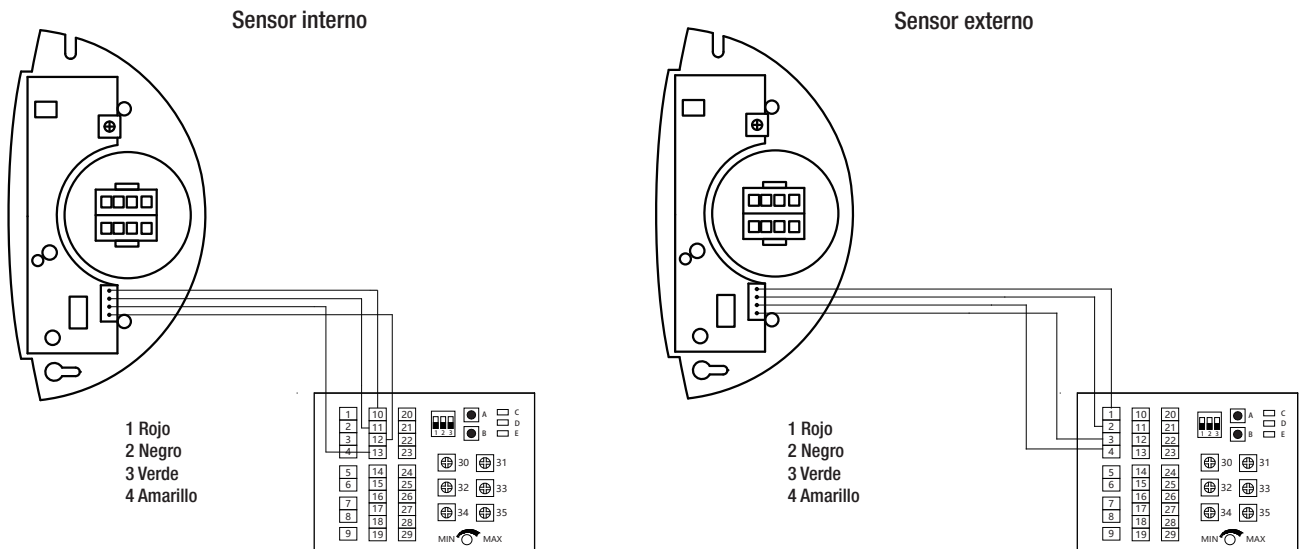

22. CONEXIÓN DE CONTROL DE ACCESO

Precaución: todas las conexiones deben realizarse con la alimentación apagada.
 Cuando conecte, el teclado de acceso debe prestar atención a los polos positivo y negativo.

AK 02

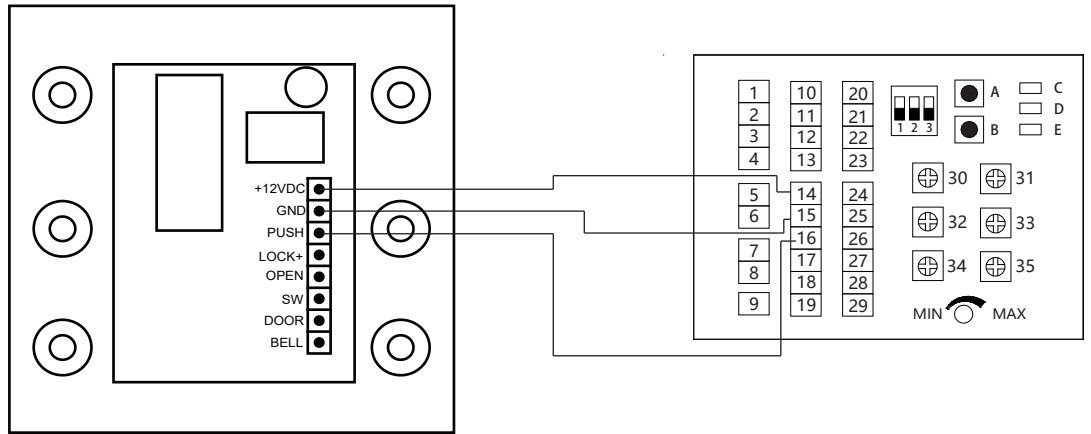

23. CONEXIÓN DE CONTROL DE ACCESO

AK 04

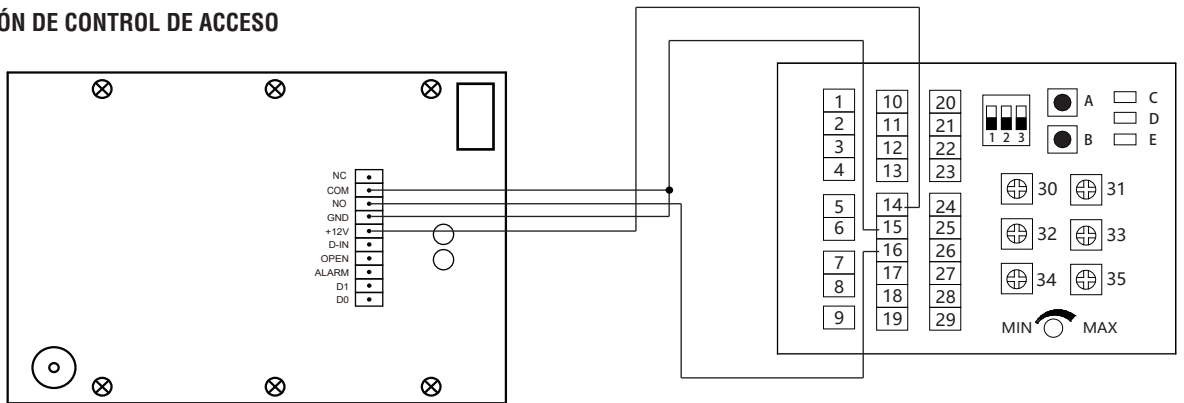

24. INTERCONEXIONADO

Controlador 1

Controlador 2

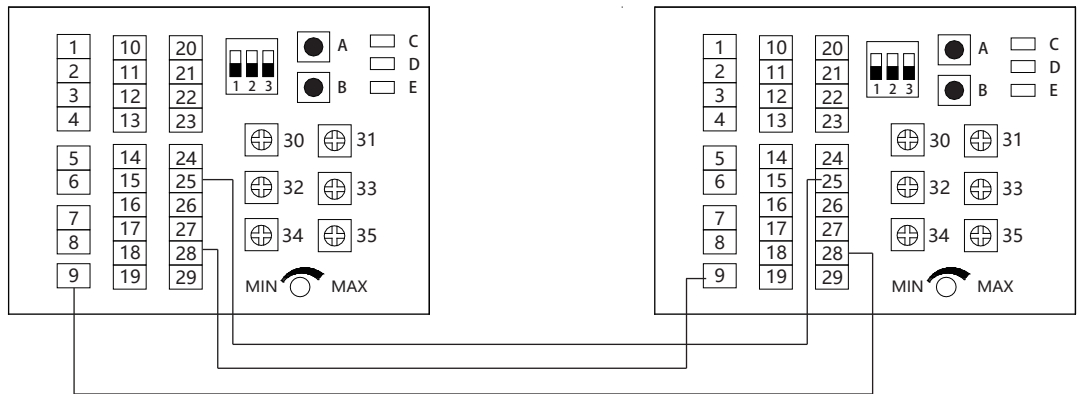

25. CONEXIÓN DE FOTOCELULA

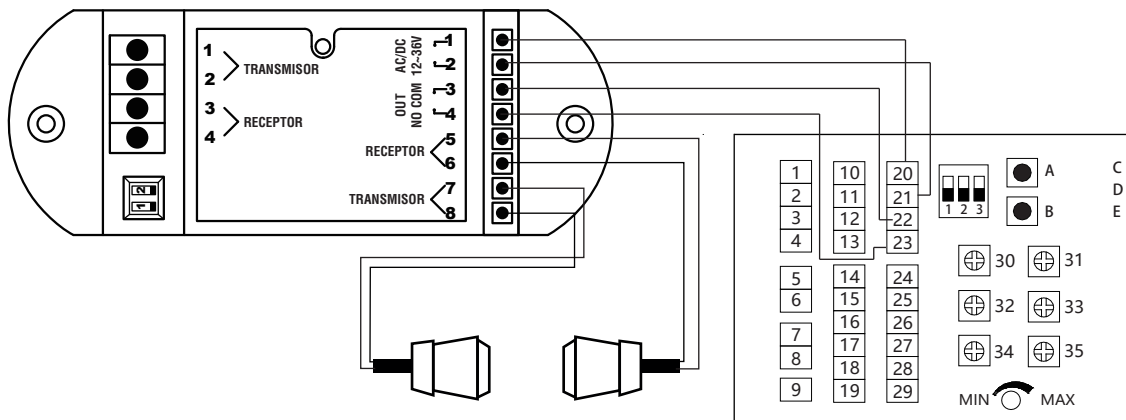

26. CONEXIÓN DE UPS

El controlador puede cargar la batería por sí solo cuando la fuente de alimentación está encendida.

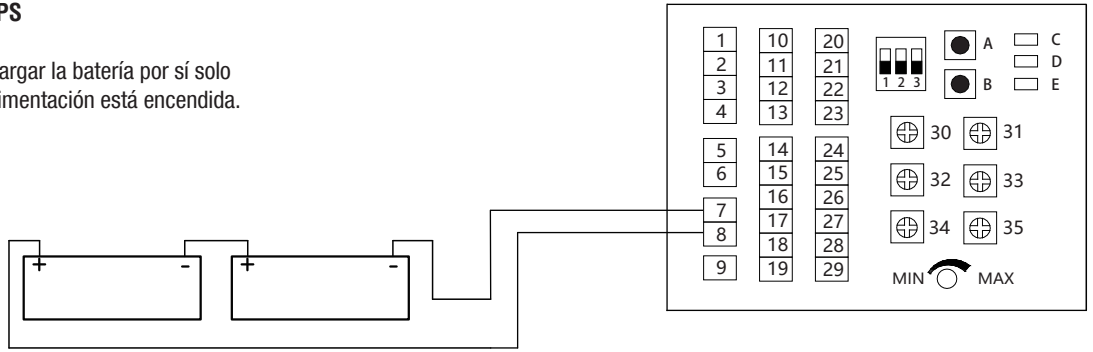

27. CONEXIÓN DE CERRADURA ELECTRÓNICA

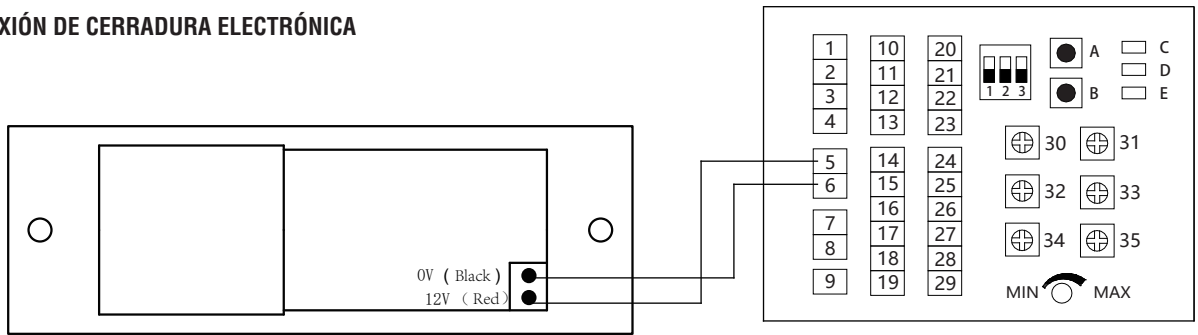

28. CONEXIÓN DE CONTROL REMOTO

Receptor remoto incorporado

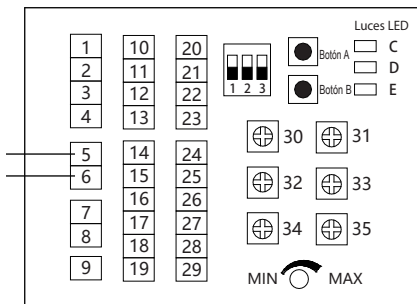

FC04: A: Abierto
B: Automático
C: Solo salida
D: Bloqueo

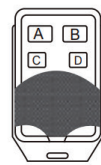

FC04

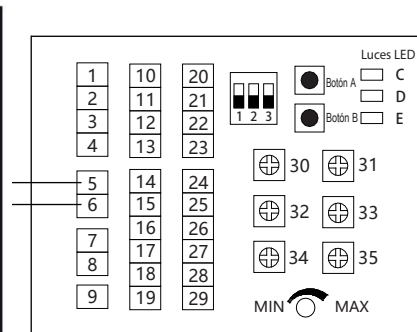

FC05: 1: Automático
2: Bloqueo
3: Abierto
4: Solo salida
5: Apertura parcial
6: Abrir y cerrar una vez



FC05 Tipo estándar

Agregue el control remoto:

1. Mantenga presionado el botón de aprendizaje A en la central Giulia, suelte el botón cuando el LED D se vuelva azul, presione cualquier botón del control remoto, así queda programado.

Realizar el mismo procedimiento para el control de 6 botones.

Borrar control remoto: mantenga presionado el botón de aprendizaje A, de la central Giulia, 5 segundos, toda la memoria remota se eliminará después del flash LED 3 veces (Consejo: Asegúrese de seguir presionando el botón de aprendizaje cuando elimine la memoria remota)

Pulsador Wireless

Agregar y quitar pulsador wireless es igual que agregar control remoto.

Compruebe que el dispositivo sea igual a la imagen mostrada.



(A)

Selección funciones de botón inalámbrico (Trabaja con puerta corrediza)

1. Retire la batería
2. Mantenga presionado el botón "configuración"
3. Inserte la batería al mismo tiempo, el LED rojo parpadeará
4. Mantenga presionado el botón B, el LED rojo se apaga unos 5 segundos, luego vuelve a parpadear
5. Suelte el botón de configuración y el botón B, el ajuste está hecho.



(B)

Descripción de la operación.

- 1.Encender, el mecanismo comienza el autoaprendizaje. La puerta se abrirá y se cerrará para encontrar la posición de apertura y cierre.
- 2.Los pasos de trabajo del mecanismo son los siguientes:

Sensor de trabajo —> Abrir lentamente —> Abrir rapido —> Ve más despacio —> Detener
 Seguir abriendo —> Cerrar lentamente —> Cerrar rápido —> Relentizar —> Detener

29. PROBLEMAS FRECUENTES

Problemas de Hardware

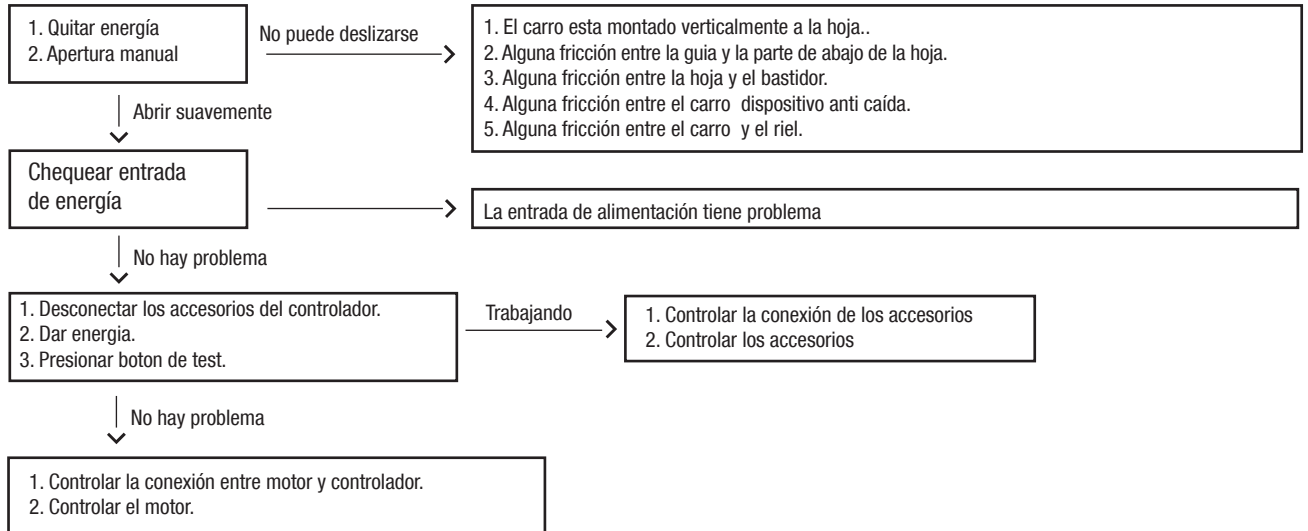

Precauciones de seguridad en la solución de problemas

SÍNTOMA	CAUSA	IDENTIFICACIÓN DEL PROBLEMA	SOLUCIÓN
La puerta se abre o cierra suavemente	La velocidad de apertura o cierre está configurada demasiado lenta.	Chequear los datos de velocidad de apertura y cierre.	Ajustar la velocidad de apertura o cierre.
	Demasiada resistencia cuando no hay energía.	Algún daño o aflojamiento en: carros, guía de piso o dispositivo anticaída.	Fije las partes fuertemente. Fije la guía en la posición correcta. Repare el dispositivo anticaída.
		Algún obstaculo en el riel.	Limpie en riel.
Las hojas de la puerta se golpean entre sí al cerrar.	El tope no fue fijado fuertemente.	Chequear el tope.	Ajuste la posición del tope y fijela bien.
	La velocidad de cierre es demasiado rápida y la distancia de desaceleración al cerrar es demasiado pequeña.	Verifique la velocidad de cierre y la distancia de desaceleración al cerrar en el controlador.	Baje la velocidad de cierre y aumente la distancia de desaceleración al cerrar.
La puerta no funciona	No tiene alimentación.	Controle la conexión de entrada de energía	Conecte la energía.
		Verifique el fusible del interruptor de encendido.	Cambiar un nuevo fusible.
	Puerta bloqueada.	Controlar si la cerradura funciona.	Destrabe la puerta.
	La conexión entre el motor y el controlador no es buena.	Verifique si la conexión es buena o no.	Conéctelos fuertemente.
La puerta no se cierra	Sensor esta trabajando.	Inter conexión de bloqueo está funcionando.	Esperar que la otra puerta este cerrada.
		Verificar si el sensor esta roto o no.	Use un nuevo sensor.
		Verifique si hay algo en el área de detección.	Limpie el área de detección.
	Fotocelula está trabajando.	Verifique que el sensor esté fijo de manera estable.	Fije bien el sensor.
		Verifique si el receptor y el emisor estan al mismo nivel o no.	Ajuste la posición del receptor y el emisor para que esten al mismo nivel.
		La superficie del receptor y el emisor están limpias o no.	Limpia la superficie.
	El teclado de acceso o el control remoto funciona.	La Conexion es buena o no.	Conecte bien la fotocélula al controlador.
		Verificar el boton de siempre abierto.	Resetear la función.

SÍNTOMA	CAUSA	IDENTIFICACIÓN DEL PROBLEMA	SOLUCION
Puerta se abre sola.	Errores de trabajo del sensor.	Alguna cosa en el área de detección.	Mueva el objeto fuera del área de detección.
		Alguna luz fluorescente cerca del sensor.	No instale la luz fluorescente cerca del sensor.
		Alguna máquina de microondas fuerte que trabaje cerca del sensor.	Aleje la máquina del sensor.
LED (verde) parpadea cada 1 segundo.	Sensor Hall detecta mal	Verifique la conexión del motor y el cableado.	Conectelo nuevamente o cambie el motor.
LED (verde) parpadea cada 2 segundos	Falla del motor.	Verifique la conexión del motor y el cableado.	Conectelo nuevamente o cambie el motor.
LED (verde) parpadea cada 3 segundos	Funcionamiento normal.		