

AUTOMATIZACION PARA
PORTONES BATIENTES DE
SERVICIO PESADO Y CONTINUO
CON FINALES DE CARRERA

MAXI DOMO

MARCA



manual del usuario

¡Felicitaciones! Ud. ha adquirido el Motor Reductor Eléctrico Marca ALSE Modelo DOMO Max, para portones Batientes de hasta 5 metros de Hoja.



Antes de Instalar o conectar el dispositivo por favor lea atentamente las instrucciones de este manual, que son para su propia seguridad y de los terceros.

Este es un equipo eléctrico y por ende deberá seguir las especificaciones y normas de la autoridad regulatoria de su país, el equipo funciona con una tensión de red de 220 volts, por lo que no debe ser utilizado en ambientes explosivos, con gases saturados, donde exista humedad condensada, ni sin la correspondiente conexión de tierra, este es un equipo certificado IP-54 por ende no puede recibir agua de forma directa.

Se recomienda utilizar un cableado adecuado a la carga y dado a que en general, las estructuras donde se montan estos dispositivos son metálicas se recomienda el uso de disyuntores diferenciales para evitar accidentes eléctricos. Se recomienda que el equipo sea instalado por personal calificado.

Si su motor reductor deja de funcionar o lo hace de manera incorrecta corte la energía del mismo, desde la llave de distribución y solicite el servicio técnico a su instalador o a **ALSE Argentina a los teléfonos 4761-6222 I 0810-888 ALSE (2573).**

Para la instalación o reparación, use Guantes, Calzado de Seguridad, Herramientas Adecuadas y Protectores Visuales, no trabaje con tensión.

Una vez instalado el equipo en un portón, marque en el piso la zona donde éste podría ser peligroso para las personas y cuide de no dejar desprotegido ningún elemento del mismo que pueda enredarse en las vestimentas de las personas próximas al mismo.

“Este equipo debe ser usado con finales de carrera para conservar su garantía”.

Instalación: *Consideraciones Generales*

El Motor Reductor **DOMO Maxi** viene preparado para ser instalado en Portones Batientes, que abran tanto hacia dentro como hacia afuera de la propiedad.

El moto reductor **DOMO Maxi** trae un KIT de accesorios de fijación, la llave personalizada de desbloqueo y su correspondiente capacitor de funcionamiento instalado; por ende tenga en cuenta que cuando quiera hacer una prueba manual del dispositivo **NO DEBE DESCONECTAR EL CAPACITOR.**

Le sugerimos que antes de instalar identifique los accesorios de vienen en la caja por cada brazo.

- 1_ DOS chapas con 4 agujeros para la fijación a pared.
- 2_ UNA chapa con 9 agujeros para soldar perpendicularmente a la/las anteriores, fijar a pared y tomar la cola del motor.
- 3_ UNA chapa de Soporte de Cola de Motor.
- 4_ UNA chapa con forma de escalón con un cilindro soldado a ella, para soporte del perno de la tuerca deslizante al portón.
- 5_ Bulones de fijación con sus tuercas, arandelas.
- 6_ Una llave de desbloqueo a manual.

Lo primero que debe hacer antes de amurar los soportes de pared es consultar el cuadro 1 y decidir la posición de los mismos. Luego dependiendo del material del pilar decida si:

_Hormigón: utilice anclajes adecuados, sugerimos los anclajes químicos Fischer RM+RGM de alta resistencia.

_Coloque el soporte según la tabla; en caso de que el portón esté sometido a la acción del viento u ofrezca mucha resistencia, deberá reforzar la toma del anclaje de pared.

_En caso de columnas de ladrillos, amure una placa de hierro con un mortero apropiado y, una vez seco, suelde las chapas provistas.

_Mida la distancia de fijación del soporte de portón, de acuerdo al cuadro 1 y suéldelo; es también apropiado manufacturar un soporte de características similares para adaptarlo al estilo del portón.

_Monte el moto-reductor y conecte los cables del motor a la controladora. Recuerde que este equipo tiene abordo los finales de carrera que están en serie con los cables de energía del motor, por lo que antes de dar por terminada la instalación mecánica, ajústelos.

_Desbloquee el moto-reductor, cierre el portón y desplace el final de carrera de la posición CERRADO, hasta que se abra el circuito; igual para el final de carrera de la posición ABIERTO, no olvide luego bloquear el motor.

_Si está usando una controladora **ALSE**, conecte cables del motor tal como indican los manuales, alimente la placa y verifique que el motor se detenga apropiadamente.

Descripción.

El nuevo **DOMO Maxi** es un moto reductor para portones batientes de hasta 5 metros de ancho por hoja, tiene la tecnología de Tuerca Deslizable, y está construido dentro de un gabinete de porte sólido y bella apariencia y terminación.

El **DOMO Maxi** permite operar portones pesados, teniendo las limitaciones de esfuerzo que serán descritas en las tablas técnicas, es del tipo Irreversible, o sea que aún sin cerraduras es difícil vencerlo para abrir los portones forzándolos. Recuerde que mientras más ancha sea la hoja mayor es el brazo de palanca y por ende menor la fuerza necesaria.

Respecto de sus innovaciones el **DOMO Maxi** viene con 3 finales de carrera de tipo switch mecánico, a bordo, dos de ellos son los límites abierto y cerrado, además posee un switch de emergencia en la posición más cercana al motor eléctrico que corta el común.

La llave de desbloqueo es una mecánica, de tipo de inserción con un perfil de triángulo trunco de extremos circulares.

Una bornera de contactos a tornillo de cómodo acceso está dispuesta debajo de la cubierta para las conexiones de los cables de alimentación y control.

Características Técnicas DOMO Maxi:

- Alimentación > 220VCA, 1.2 A, 250W.
- Ciclo de Trabajo > 43%.
- Máximo de ciclos Continuos > menor de 30
- Capacitor > 10 Micro Faradios.
- Fuerza de empuje > 3000 N
- Protección > IP54.
- Reducción > 1:36
- Tiempo de apertura/cierre > 17 Segundos (Tomado sobre hoja de 3 mts.)
- Velocidad lineal del actuador > 1.7 Cm/Seg
- Peso de cada brazo > 11,5 Kg.

Ancho del Portón / Pesos de Hojas

Ancho de Hoja (m)	Peso de la Hoja (Kg)
2,00	600
2,50	500
3,00	400
4,00	300
5,00	200

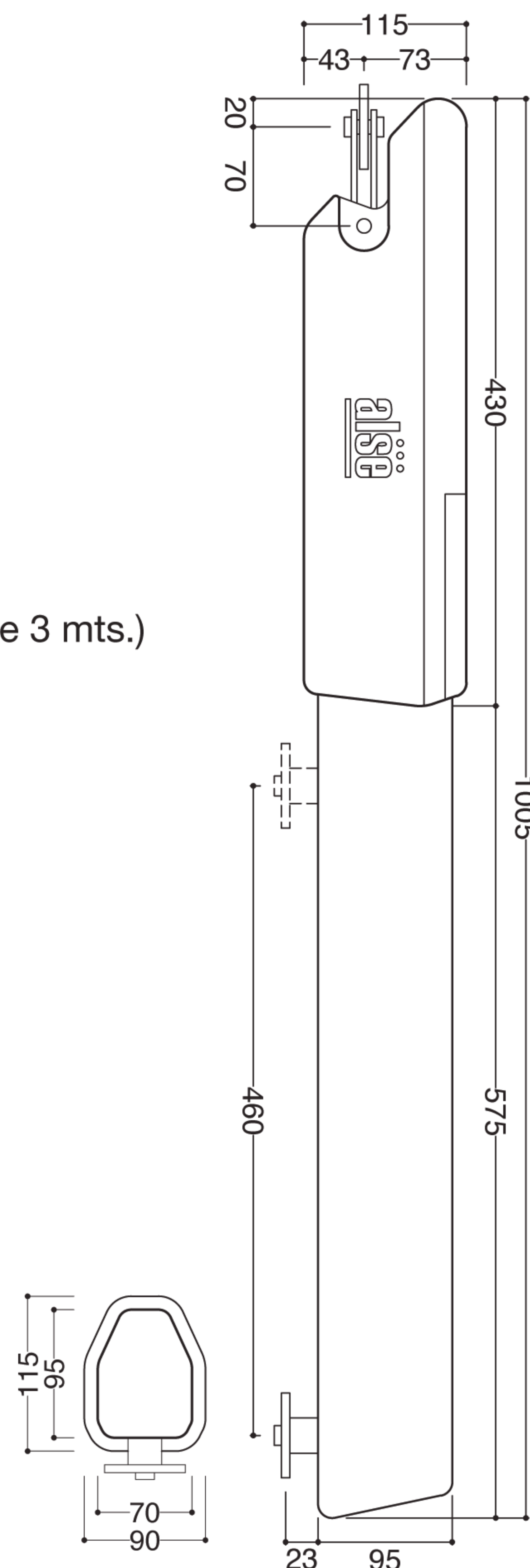

Los Motores vienen con dos tipos de soportes, uno multi-perforado para soporte a la pared y otro más pequeño con encastre para la tuerca móvil para amarre a la hoja.

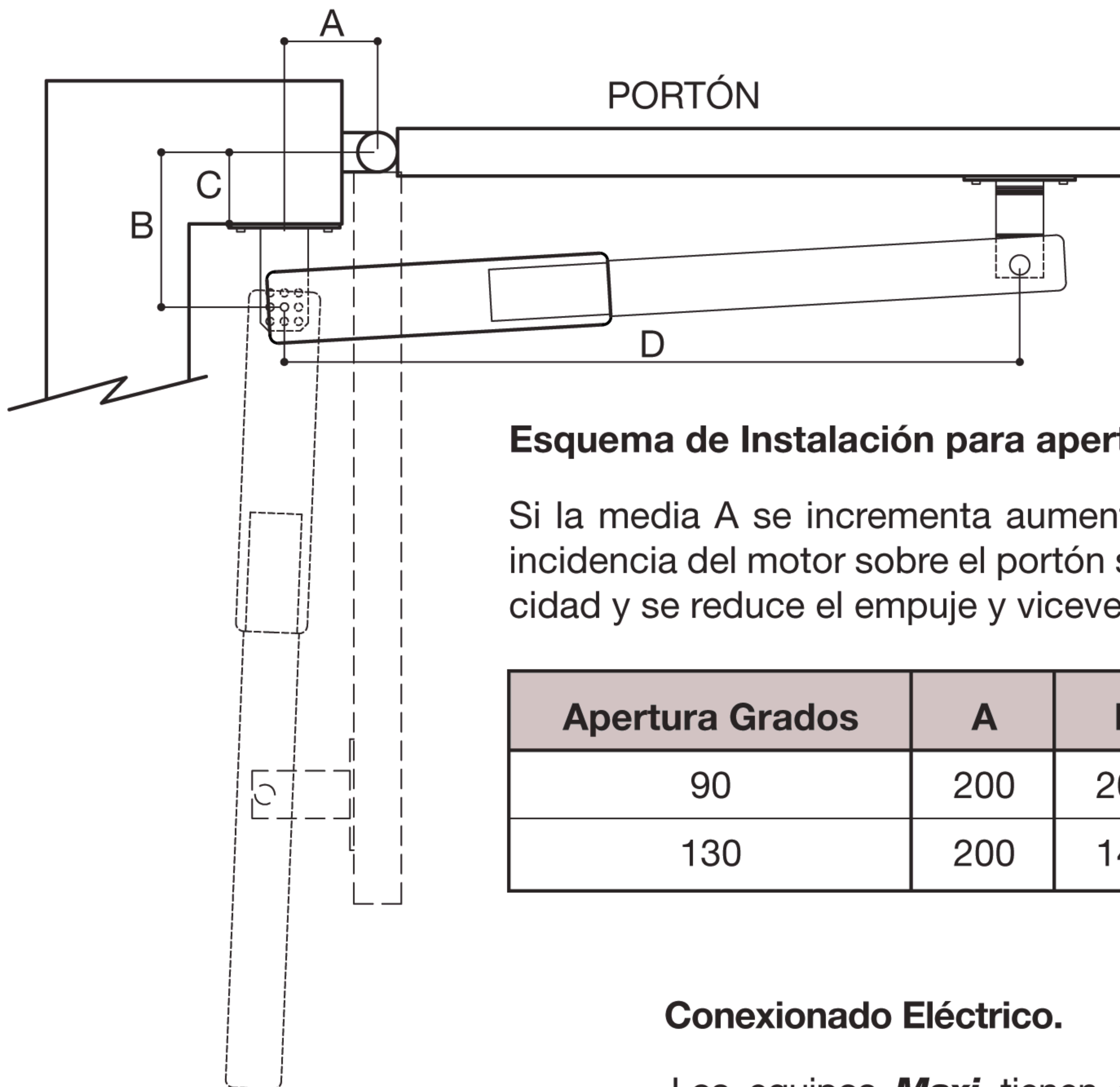

Esquema de Instalación para apertura hacia adentro.

Si la media A se incrementa aumenta con respecto a B el ángulo de incidencia del motor sobre el portón se reduce, lo que aumenta la velocidad y se reduce el empuje y viceversa.

Apertura Grados	A	B	C	D
90	200	200	120	920
130	200	140	70	920

Esquema de Instalación con Apertura hacia Afuera

A	200
B	200
C	920

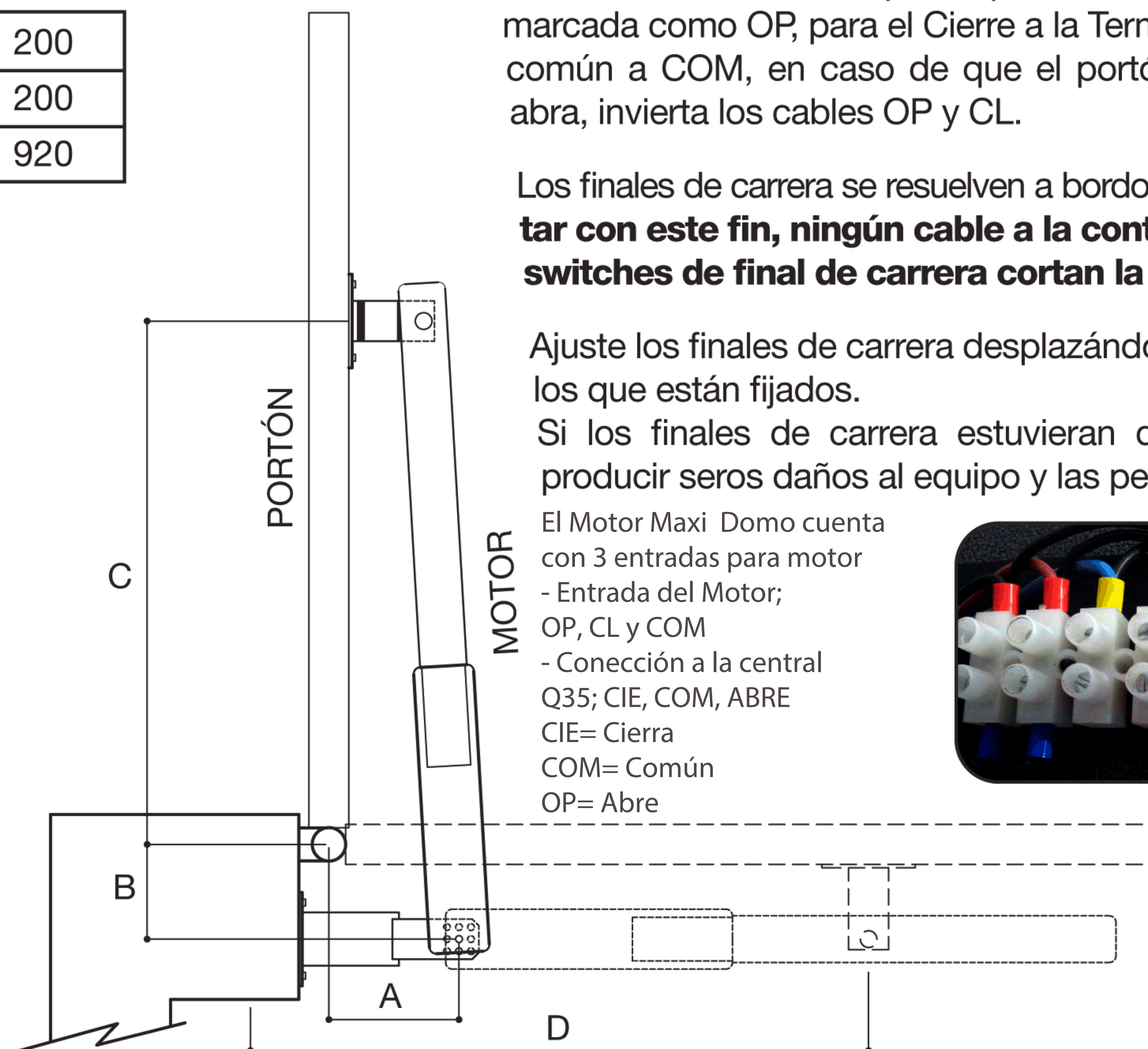

Conexión Eléctrica.

Los equipos **Maxi** tienen debajo de la cubierta principal del motor una bornera como la de la figura.

Los cables de 220 VCA de tensión, que entrega la placa controladora o la plantilla de control, mediante un cable tipo taller de 3x2, deben conectarse para operar la Apertura a la terminal marcada como OP, para el Cierre a la Terminal marcada CL y el común a COM, en caso de que el portón en lugar de cerrar abra, invierta los cables OP y CL.

Los finales de carrera se resuelven a bordo, **no se debe conectar con este fin, ningún cable a la controladora, ya que los switches de final de carrera cortan la tensión.**

Ajuste los finales de carrera desplazándolos sobre la regleta a los que están fijados.

Si los finales de carrera estuvieran desactivados podrían producir seros daños al equipo y las personas.

- El Motor Maxi Domo cuenta con 3 entradas para motor
- Entrada del Motor; OP, CL y COM
- Conexión a la central Q35; CIE, COM, ABRE
- CIE= Cierra
- COM= Común
- OP= Abre

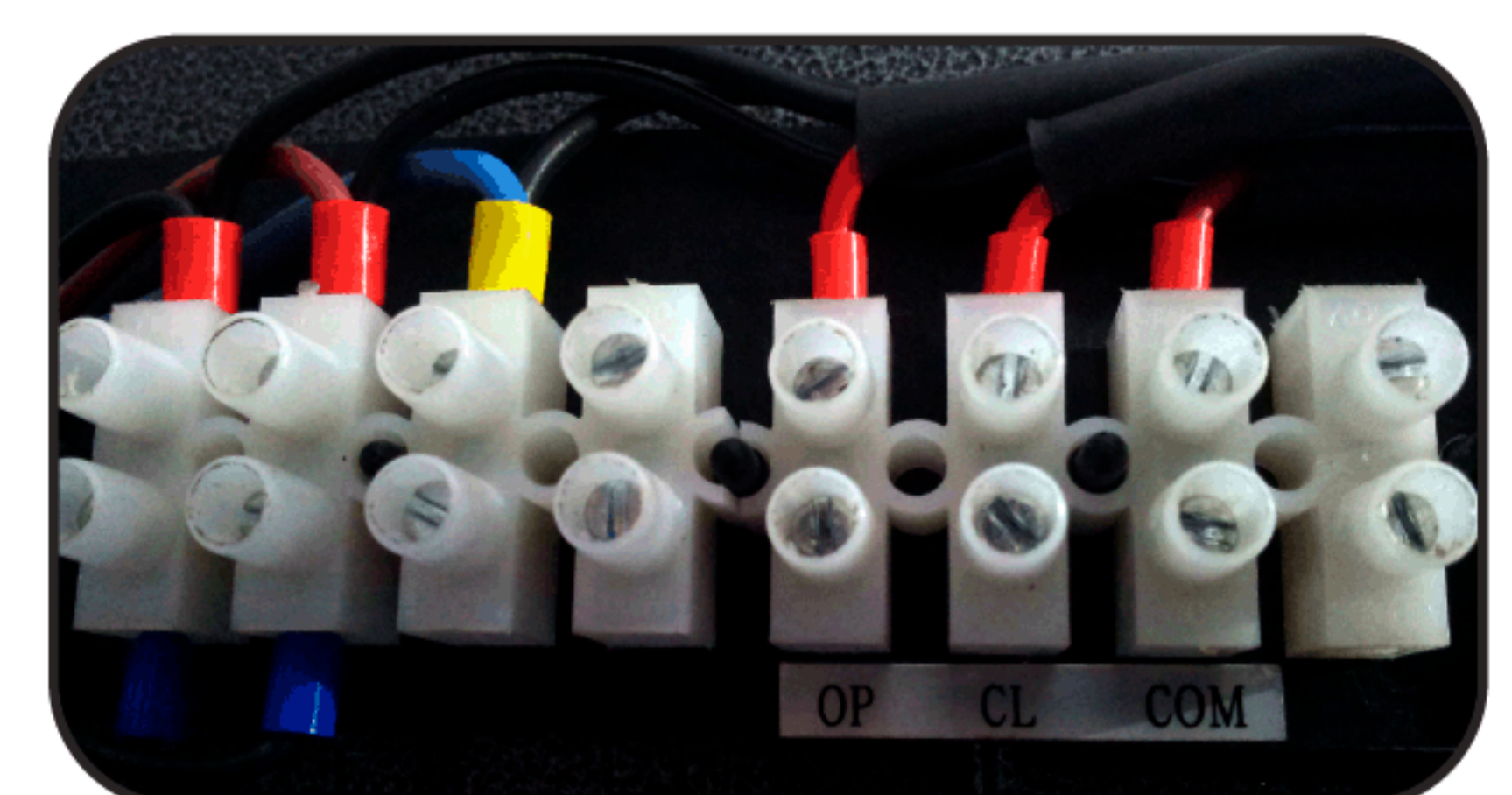

GARANTIA LIMITADA POR DOS AÑOS

La Garantía de los elementos o servicios vendidos por **ALSE** Argentina, (En adelante ALSE) aplica solo a los productos de su portafolio, en sí mismos y no es extensiva al edificio o al proyecto en los que estén aplicados.

La Garantía se reduce al reemplazo liso y llano del producto defectuoso o a la reparación del mismo, dentro de un plazo de 96 horas (dependiendo de la existencia de repuestos), a elección de **ALSE** y a su solo criterio, no cubriendo las consecuencias ni costos ni daños emergentes ni daños contingentes que hubiera podido provocar o serles atribuidas a la falla.

La Garantía será aplicable solo en instalaciones de acuerdo a la tabla de características técnicas, cuando la falla se deba a algún vicio oculto de los materiales o el ensamblaje de los mismos, y que no tengan que ver con la instalación, el tendido o servicio eléctrico, su uso o actos de Dios.

La Garantía se brinda en las instalaciones técnicas de **ALSE** (Su Domicilio Comercial) por lo que los equipos deben colocarse en ésta, libres de cargo de flete. Los equipos a entregar como resultado de la aplicación de la garantía serán entregados en la puerta de la Planta, con el embalaje y flete a costas del cliente.

Esta Garantía solo cubre los equipos vendidos a través de los canales oficiales e instalados por técnicos certificados o autorizados.

Esta Garantía es Limitada y está sujeta a las condiciones y legislación vigente en la República Argentina,

Para cualquier solicitud de cobertura de la Garantía, Reparaciones o Repuestos o cuestiones técnicas comunicarse con **ALSE** en:

**Carlos Francisco Melo 3468, Tel. 4761-6222 | 0810-888 ALSE (2573)
Florida Oeste, Buenos Aires.**

Plazo de la Garantía para los moto reductores DOMO MAXI es de 2 (Dos) años a partir de la fecha de la factura. Las Controladoras electrónicas tienen 1 (Uno) año de garantía, los controles remotos 6 (Seis) meses, las pilas y otros consumibles no tienen garantía.

Esta Garantía es válida solo cuando se acompaña con la Factura, Ticket de Compra o se encuentra Sellada, firmada y Fechada por su Instalador o Revendedor Autorizados.

Modelo del Equipo > _____ Fecha de Compra > _____

Lugar de Compra > _____ Número de Factura de Compra > _____

Número de Serie > _____